

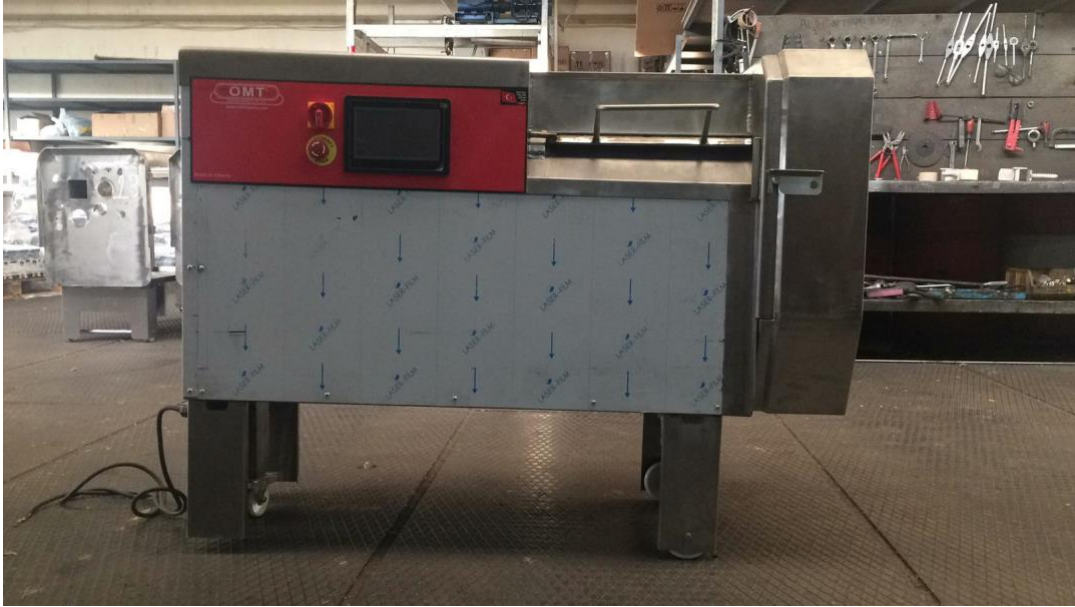

**OMT ONARANLAR ET MAKİNA İNŞ.OTOMOTİV
SAN. VE TİC. LTD.ŞTİ
KUŞBAŞI DOĞRAMA MAKİNASI
KDM-100**

KULLANMA VE BAKIM KILAVUZU



OMT ONARANLAR ET MAKİNA İNŞ.OTOMOTİV SAN. VE TİC. LTD.ŞTİ

Fevzi Çakmak Mah.10643 Sk.No:10 Karatay /KONYA

TEL &FAX : 0 332 345 01 19 - 0 332 345 04 31

E-POSTA: www.omtmakina.com omt@omtmakina.com

01-İÇİNDEKİLER

BÖLÜM NO	BÖLÜM ADI
01	İÇİNDEKİLER
02	İMALATÇI FİRMA
03	FİRMA BİLGİLERİ
04	ÜRÜN HAKKINDA BİLGİLER (TEKNİK BİLGİLER)
05	SERVİS İSTASYONLARI İLE PARÇA MALZEMELERİNİN TEMİN EDİLECEĞİ YERLER İLE OLASI ARIZA VE ÇÖZÜMLERİ
06	GARANTİ ŞARTLARI VE SERVİS FORMU

02- İMALATÇI FİRMA :

OMT ONARANLAR ET MAKİNA İNŞ.OTOMOTİV SAN. VE TİC. LTD.ŞTİ

Fevzi Çakmak Mah.10643 Sk.No:10 Karatay /KONYA

TEL &FAX : 0 332 345 01 19 - 0 332 345 04 31

E-POSTA: www.omtmakina.com omt@omtmakina.com

UYARI: Makinanızı çalıştırmadan önce mutlaka, kullanma kılavuzunu ve de makina üzerindeki uyarıları okuyunuz.

ÜRÜNLERİMİZİN KULLANIM ÖMRÜ ON YILDIR.

03- FİRMA BİLGİLERİ :

Firmamızda öncelikli olarak müşteri memnuniyetleri ilkeleri ana prensip olarak kabul edilmiştir. Bu sayede firmamız tercih edilen ve rekabetçi olma yolunda emin adımlarla ilerlemektedir.

Kuşbaşı Doğrama Makinası imalatı yapılmaktadır.

OMT ONARANLAR ET MAKİNA İNŞ.OTOMOTİV SAN. VE TİC. LTD.ŞTİ
CE standartlarını tüm birimleriyle benimsemiştir.

OMT ONARANLAR ET MAKİNA İNŞ.OTOMOTİV SAN. VE TİC. LTD.ŞTİ

; Müşteri memnuniyeti ve güler yüzlü hizmet anlayışı ile imalatına devam etmektedir. Sizleri de müşterilerimizin arasında görmek arzusunda olduğumuzu belirtiyor, Saygılar sunuyoruz.

Yılların getirdiği deneyim ve birikimle,istekli bir kadronun dinamizmini birleştirerek sektöründe lider olmayı hedefleyen **OMT ONARANLAR ET MAKİNA İNŞ. OTOMOTİV SAN. VE TİC. LTD.ŞTİ**

1973 yılından beri Konya da faaliyet göstermektedir. Firmamız dünyadaki ileri teknolojileri kullanarak sürekli yeniliklerle, aranan kalitede ürün ve hizmeti, aranan kalite belgeleriyle birlikte insanların faydasına sunmayı benimsemektedir.

Misyonumuz:

Dünyada kalıcı ve saygın bir imaj yakalayarak yeni istihdam alanları açmak
Gelişmiş teknoloji ve yetkin insan kaynakları ile ülke ekonomimize katkıda bulunmak
Geçmişinden beslenen vizyonu doğrultusunda değişime açık bir kurum kültürü oluşturmak

Vizyonumuz:

Güncel bilgi ve teknoloji kullanımına ve nitelikli insan gücüne önem veren bir firma olmak
Çalışanlarının, müşterilerinin memnun olduğu bir firma olmak
Deneyimli, profesyonel ve dinamik kadrosuyla kurulan sistemli yapıyı, uluslararası kalite standartlarına yükselten firma olmak
Yurtiçinde olduğu gibi yurtdışındada yeni yatırımlarla aranan marka olmak.

Değerlerimiz:

İnsana derin saygı ve anlayış
Topluma ve çevreye karşı mesuliyet duygusu taşımak
Kalite kavramının gerekliliğine ve doğruluğuna inanmak
Objektifliğin,gelişmenin ve akılcılığın önemini göz önünde tutmak
Toplumsal ahlak değerlerini kurumsal kimliğimiz ile birleştirmek.

En son teknolojiye ve hijyen kurallarına uygun olarak imal edilen **OMT ONARANLAR ET MAKİNA İNŞ.OTOMOTİV SAN. VE TİC. LTD.ŞTİ** marka et kemik testere makinesini tercih ettiğiniz için teşekkür ederiz. Makinenizi uzun yıllar güvenle kullanmanız dileklerimizle...

DİKKAT



Kullanma kılavuzu; **OMT ONARANLAR ET MAKİNA İNŞ.OTOMOTİV SAN. VE TİC. LTD.ŞTİ** marka et ve kemik testeresi makinelerinin ayrılmaz bir parçasıdır. Kullanma kılavuzundaki güvenlik uyarıları ve talimatlar; kullanım ve bakım konusun da hijyen ortamı sağlamanız için siz sayın müşterilerimize gerekli bilgiyi vermektedir. Bu nedenle çok dikkatli okunmalıdır.

Referans için her an ulaşabileceğiniz emniyetli bir yerde muhafaza ediniz. Kullanma kılavuzunda belirtilen hususlara uymamaktan dolayı doğacak hasarların karşılanması; imalatçıdan talep edilemez ve OMT ONARANLAR ET MAKİNA İNŞ.OTOMOTİV SAN. VE TİC. LTD.ŞTİ bundan sorumlu tutulamaz.

ET MAKİNA İNŞ.OTOMOTİV SAN. VE TİC. LTD.ŞTİ makinenin üretmiş olduğu **KUŞBAŞI DOĞRAMA MAKİNASI** 'nın kullanım ömrü 10 yıldır.

04- ÜRÜN HAKKINDA BİLGİ :
KUŞBAŞI DOĞRAMA MAKİNASI TEKNİK BİLGİLER:
KDM-01

Kuşbaşı doğrama makinası Et entegre tesisleri , Kasaplar ,Marketler gibi et satışı yapan işletmelerin iş yoğunluğunu azaltmak amacıyla üretilmiştir

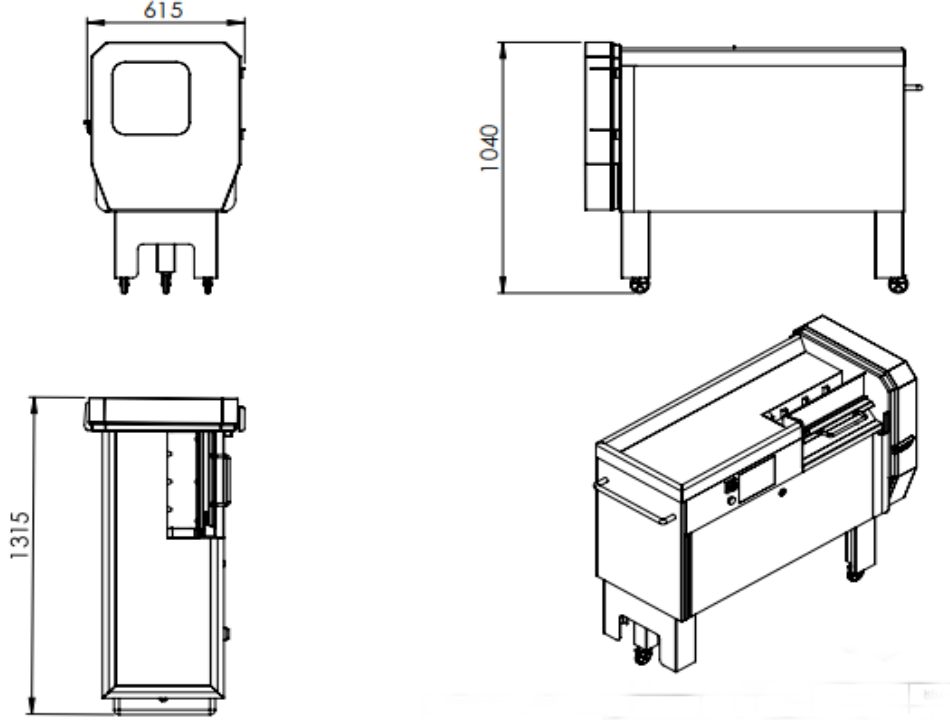

KDM-01	MONEFAZE
Motor (IP 55)	230 V
Frekans	50 / 60 Hz
İtme Motor Gücü	1,1 kW
Kesme Motot Gücü	1,1 kW
Sigorta Akımı	32 A
Bıçak Hızı	95 d/dak
Ağırlık	175 kg
Maks. Kesme Genişliği	5 mm -35 mm
Maks. Kesme Yüksekliği	5 mm -35 mm
Ölçüleri mm	1345x1040 x615

TAŞIMA

- Makine en az dört kişi ile ayaklarında tekerlerinde sürükleyerek taşınmalıdır.
- Ambalajlı makine ayaklarındaki taşıma halkasına taşıma halkası takılarak forklift veya vinçle taşınmalıdır.
- Ambalajsız makine ayak ayarlarından forkliftle taşınmalıdır.
- Taşıma esnasında eldiven ve darbeye mukavim ayakkabı giyilmelidir.
- Makine tam yere paralel şekilde taşınmalıdır.

f) Taşıma işleminde zeminin yağsız, kuru olması ve engel bulunmaması gerekir.

KURULUM (Bütün bu işlemleri yetkili teknisyene yaptırınız).

Şekil1. Pabuçların Montajı

Birinci adım olarak pabuçlar, pabuç merkezleme saplamalarına takılıp gevşek durumda bırakılır.

Şekil2 Alt Gövde Montajı

İkinci adım olarak montaj halde ki alt gövdeyi bıçak merkezleme saplamalarına takılmalıdır.

Şekil3 Üst Gvde Montajı

Üçüncü adım olarak montaj halde ki üst gövdeyi bıçak merkezleme saplamalarına takılıp, eksantrik millere krankların geçişı sağlanır.

Şekil4 Kesme Grubu Montaj Görünümü

Dördüncü adım olarak üst gövde montajını da yaptıktan sonra pabuçların uçlarını bıçak merkezleme saplamalarına gelecek şekilde montaj edilip kelebek somunlar sıkılır .

Şekil5. Kesici Bıçak Montajı
Kesici bıçak montajını bıçak miline montaj ettikten sonra ekran arayüzünden bıçak referansa gönder tuşuna basarak bıçak ayarı otomatik yapılmaktadır.

Şekil6 Alt Gvde Patlatılmıř Grnm

Tarak gvde millerini sallamalı tarak gvdeye Őekildeki gibi montaj edilir.Bıçak tarak ve krank tarak tarak gvde millerine Őekildeki gibi montaj edilir.Őerit bıçak montajı da sallamalı tarak gvde parçasına montaj edilir.

MAKİNAYI ÇALIŞTIRMA VE DURDURMA



Şekil1. Şalter ve Acil Stop Butonu

Şalteri 0 konumundan 1 konumuna getirilmesi gerekmektedir. Acil stop basılı konumundan çıkartılmalıdır.



Şekil2. Açılış Ekranı

NOT: Arayüze ulaşmak için açılış ekranına bir kere dokunmak gerekmektedir.



Şekil3. Manuel Ekran Sayfası

- **Üst kapak açık konumunda ise "UST KAPAK ACIK" uyarısı verir ve kapağı kapatmadan makine çalışmaz.**
- **Yan kapak açık konumunda ise "YAN KAPAK ACIK" uyarısı verir ve kapağı kapatmadan makine çalışmaz.**
- **Acil stop basılı konumunda ise "ACIL STOP BASILI" uyarısı verir ve acil stop konumundan çıkartılmadıkça makine çalışmaz.**



Şekil4 Bıçağı Referansa Gönder Komutu

Bıçak referansa giderek sensörlerin başlangıç ve bitiş konumlarını algılamalarını sağlar. Makine her açıldığında bıçak referansa git komutuna basılıp bıçağı referansa gönderilmelidir.

Şekil5 Et Sürme Hız Manuel Ayarı



5.0 yazılı ekrana dokunarak, 0.0 ile 5.0 arası değerler girilip enter tuşuna basılıp et sürme hızı manuel olarak ayarlanabilir.



Şekil6. Manuel İleri ve Geri Komutu

Sürücü plastik parçayı manuel olarak ileri veya geri hareket ettirmek için "GERI" veya "ILERI" butonlarına basılarak manuel olarak ayarlanabilir



Şekil6 Otomatik Ekran Sayfası

İçerik kısmında hata raporu bulunmadığında, bıçağı referansa gönderip et sürme hızı ayarlandıktan sonra otomatik sayfa butonuna tıklayarak makinenin otomatik kesime geçmesi sağlanır.



Şekil7 Et Kesme Boyu

0.0 yazılı ekrana dokunarak 0.0 ile 9.9 arası istenilen değer girilip enter tuşuna basarak et kesme boyu manuel olarak ayarlanabilir.

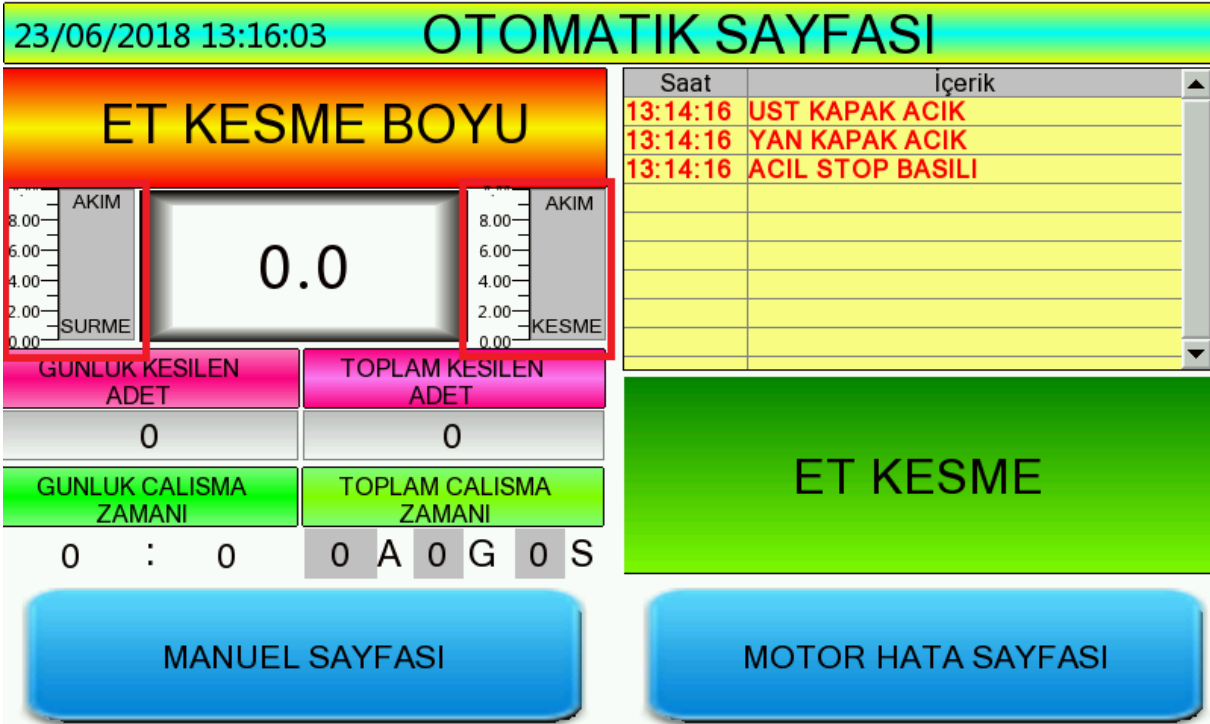

Şekil8 Motorların Çektiği Akım Göstergeleri

Akım-Sürme göstergesi itici motor sürücüsünün çektiği akımı göstermektedir. Akım-Kesme göstergesi kesici motor sürücüsünün çektiği akımı göstermektedir.

23/06/2018 13:16:03 OTOMATİK SAYFASI

ET KESME BOYU

AKIM 8.00 6.00 4.00 2.00 SURME KESME

0.0

Saat	İçerik
13:14:16	UST KAPAK ACIK
13:14:16	YAN KAPAK ACIK
13:14:16	ACIL STOP BASILI

GUNLUK KESILEN ADET	TOPLAM KESILEN ADET
0	0
GUNLUK CALISMA ZAMANI	TOPLAM CALISMA ZAMANI
0 : 0	0 A 0 G 0 S

ET KESME

MANUEL SAYFASI MOTOR HATA SAYFASI

Şekil9 Günlük ve Toplam Çalışma Verileri
Makineyi çalıştırdıktan sonra günlük kesilen adet , toplam kesilen adet, günlük çalışma zamanı ve toplam çalışma zamanı verilerine otomatik ekran sayfasından ulaşılmaktadır.

OZEL AYAR SAYFASI

ET KESME HIZ ET SURME GERI HIZ

0 % 0.0

ET KESME

YAGLAMA ZAMANI YAGLAMA BEKLEME ZAMANI

0 ms 0 s

BICAK BILEME

0 kg

RESET

GERI

Şekil10 Özel Ayar Sayfası

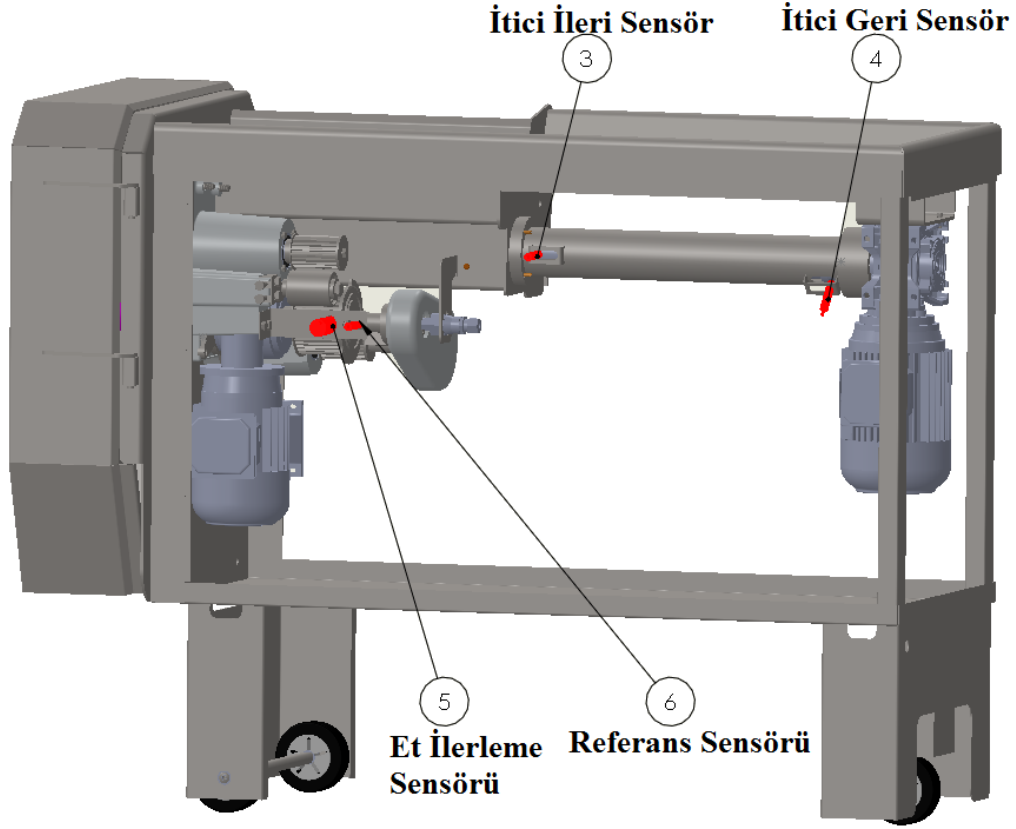

Şekil 13 İtici ve Referans Sensör Görünümü

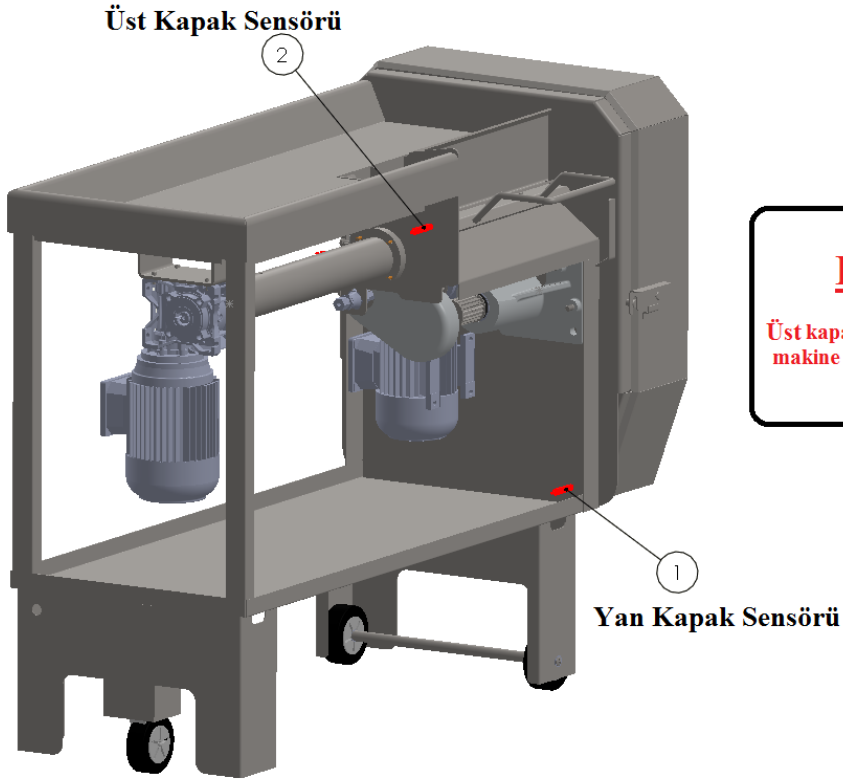

DİKKAT!

Üst kapak veya yan kapak açıkken
makine çalışmaz.

Şekil 14 Üst Kapak ve Yan Kapak Sensör Görünümü

DİKKAT: Yüksek yaralanma riski: Doğru olmayan kullanımlar ağır yaralanmalara sebep olabilir veya makineye zarar verebilir. Bu sebeple, makineyi yalnızca yetkili ve eğitimli personelin kullanması ve belirtilen tüm güvenlik açıklamalarına uyması gerekmektedir.

TEMİZLEME

(Temizleme işlemi her gün iş bitiminde yapılmalıdır)

- Makinenizin fişinin çekilmiş olduğundan veya sigortasının kapalı olduğundan emin olun.
- Makinanın içini boşaltın ve nemli bez ile temizleyin. .

BAKIM

1. Her gün temizleme işlemi temizleme talimatlarına uyararak yapınız.
2. Ayda 1 kere makinenin periyodik kontrolünü yapınız.
 - 2.1. Elektrik Kontrolü: Tüm elektrik bağlantılarını dikkatli bir şekilde kontrol ediniz, gerekliyse elektrik parçalarını yenileri ile değiştiriniz.
 - 2.2. Motor Kontrolü: Motorun yerinden oynayıp oynamadığını ve sesini kontrol ediniz.
 - 2.3. Makine Elemanlarının Kontrolü: Rulman, mil, vida ve diğer parçaları kontrol ediniz, gerekliyse parçaları yenileri ile değiştiriniz.
 - 2.4 makinada kullanılan yağlar gıdaya uygun yağlar kullanılmalıdır
Tavsiye edilen yağlar
Foodmax multi sprey kesme gurubuna
Foodmax basic 68 yağlama yağı

UYARI: Makinaya herhangi bir bakım işlemi yapılacağı zaman, öncelikle ana şalterden elektrik bağlantısı kesilmeli ve makinanızın üzerine bakım yapıldığına dair bir uyarı levhası asılmalıdır.

UYARI: Makinanızın ana gövde parçasını arıza durumu haricinde kesinlikle açmayınız. Bu durumda makinayı çalıştırmayınız. Elektrik aksamına kesinlikle su tutmayınız. Hayati tehlikeler gündeme gelebilir.

UYARI: Elektrik besleme bağlantısı standart uygun olarak yetkili bir elektrikçi tarafından devre şemasına uygun olarak yapılmalıdır.

UYARI: Makina, eğitimli ve Kullanma kılavuzunu okumuş personel tarafından kullanılmalıdır.

UYARI: Koruyucu çelik eldiven kullanınız

UYARI: Arızalı fiş ve kablo ile makinayı kullanmayınız.

UYARI: Makina bakımları ve temizliği eğitimli personel tarafından periyodik olarak yapılmalıdır.

UYARI: İmalatçının tavsiye ettiği yedek parça kullanılmalıdır.



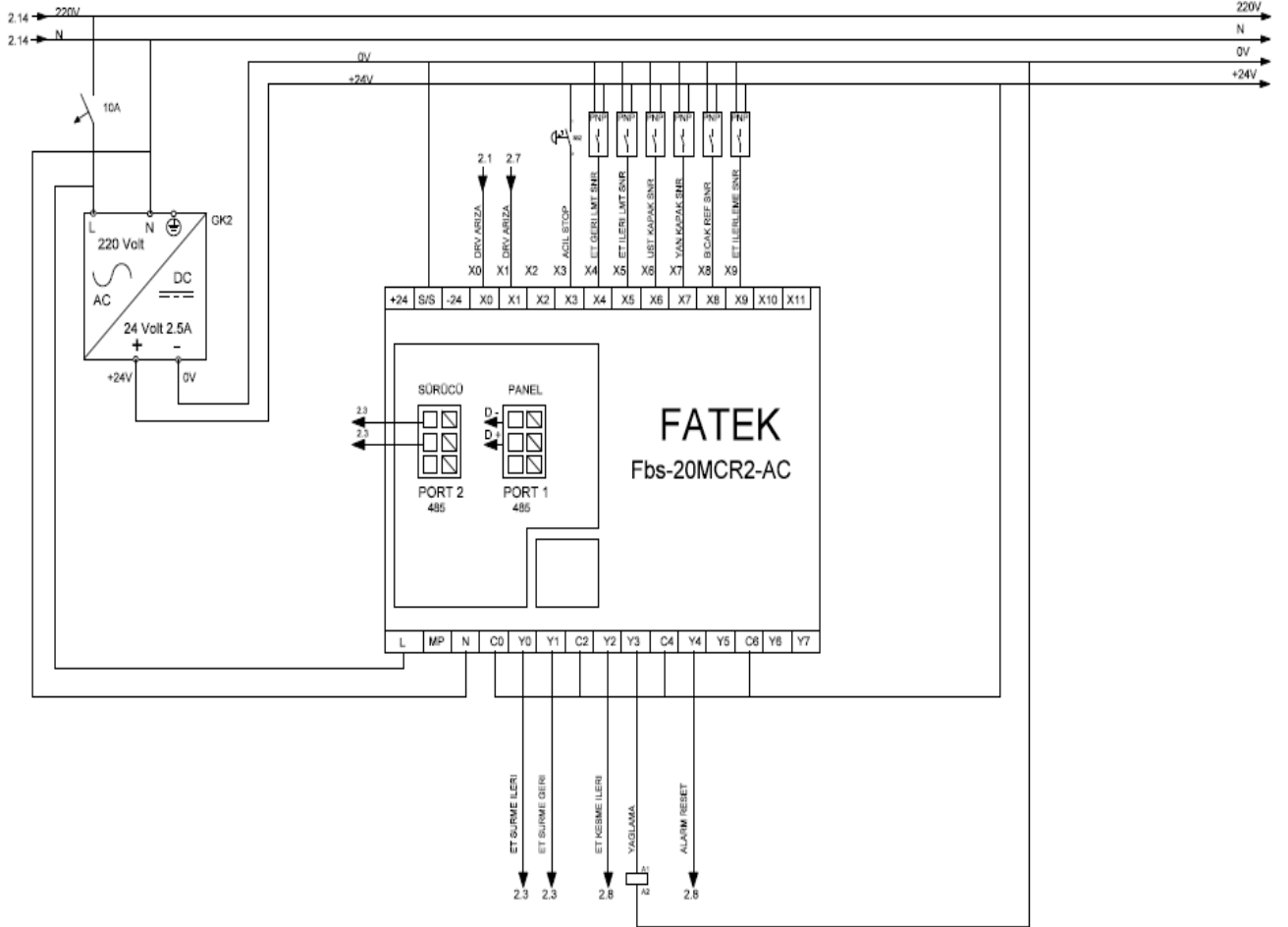
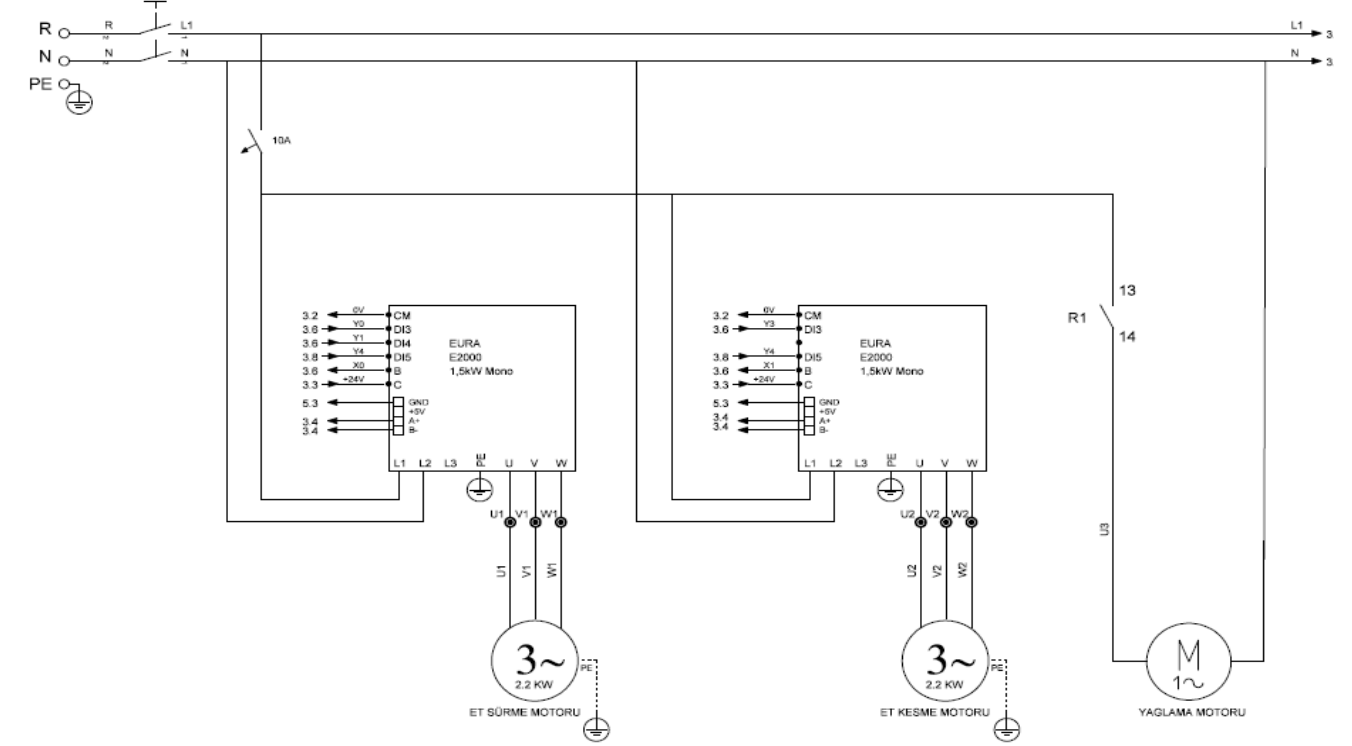







ELEKTRİK DEVRE ŞEMASI







PANO ICI KLEMENSLER

	<input type="checkbox"/>	T	00	<input type="checkbox"/>
ENERJİ GİRİŞİ	<input type="checkbox"/>	N	00	<input type="checkbox"/>
	<input type="checkbox"/>	PE	00	<input type="checkbox"/>
	<input type="checkbox"/>	U1	00	<input type="checkbox"/>
ET SURME MTR	<input type="checkbox"/>	V1	00	<input type="checkbox"/>
	<input type="checkbox"/>	W1	00	<input type="checkbox"/>
	<input type="checkbox"/>	PE	00	<input type="checkbox"/>
ET KESME MTR	<input type="checkbox"/>	U2	00	<input type="checkbox"/>
	<input type="checkbox"/>	V2	00	<input type="checkbox"/>
	<input type="checkbox"/>	W2	00	<input type="checkbox"/>
	<input type="checkbox"/>	PE	00	<input type="checkbox"/>
ET KESME MTR	<input type="checkbox"/>	U3	00	<input type="checkbox"/>
	<input type="checkbox"/>	GK2-0V	00	<input type="checkbox"/>
	<input type="checkbox"/>	24V	00	<input type="checkbox"/>
KUMANDA +24V	<input type="checkbox"/>	24V	00	<input type="checkbox"/>
	<input type="checkbox"/>	24V	00	<input type="checkbox"/>
	<input type="checkbox"/>	24V	00	<input type="checkbox"/>
	<input type="checkbox"/>	24V	00	<input type="checkbox"/>
	<input type="checkbox"/>	0V	00	<input type="checkbox"/>
KUMANDA 0V	<input type="checkbox"/>	0V	00	<input type="checkbox"/>
	<input type="checkbox"/>	0V	00	<input type="checkbox"/>
	<input type="checkbox"/>	0V	00	<input type="checkbox"/>
	<input type="checkbox"/>	0V	00	<input type="checkbox"/>
ACİL STOP	<input type="checkbox"/>	X3	00	<input type="checkbox"/>
ET GERİ LİMİT S/N	<input type="checkbox"/>	X4	00	<input type="checkbox"/>
ET İLERİ LİMİT S/N	<input type="checkbox"/>	X5	00	<input type="checkbox"/>
LİST KAPAK S/NR	<input type="checkbox"/>	X6	00	<input type="checkbox"/>
YAN KAPAK S/NR	<input type="checkbox"/>	X7	00	<input type="checkbox"/>
BİÇAK REFERANSI	<input type="checkbox"/>	X8	00	<input type="checkbox"/>
ET İLERİLEME S/NR	<input type="checkbox"/>	X9	00	<input type="checkbox"/>

KULLANIM UYARILARI VE İŞARETLERİ :

İŞARET	TEHLİKE	KAÇINMA
	UYARI	Makinenizi amacı dışında kesinlikle kullanmayınız. Makinenizde metal, plastik, ağaç türevi sarf mamuller işlemeyiniz. Gıda tüzüğüne uygun olmayan cisimleri makinede işlemeyiniz. Hijyen kurallarına uyunuz.
	UYARI	Makinenizi mutlaka toprak hattı olan topraklı prizlerde çalıştırınız.
	UYARI	Makinenizi çalıştırmadan önce ürün yaslamayınız.
	UYARI	Kullanma ve bakım talimatları dışında hiçbir parçayı yerinden sökmeyiniz. Makine parçaları üzerinde kesinlikle (değişiklik, tadilat) modifikasyon yapmayınız. Orijinal yedek parçaları kullanınız. İhtiyaç duyabileceğiniz her türlü bilgi, orijinal yedek parça ve servis hizmeti için yetkili servisimizi arayınız.
	UYARI	Makinenizi zemini kuru, düz ve tozsuz ortamlarda çalıştırınız, sudan uzak tutunuz.
	UYARI	Makinanızın start-stop ve acil stop düğmelerinin çalışıp çalışmadığından emin olunuz.
	Dikkat	El koruma aparatını yerinden sökmeyiniz ve bıçak korumasının tezgâh masasına olan yüksekliğinin 15 mm'den az olmadığına emin olunuz.
	UYARI	Çelik eldiven giymeden makineyi kullanmayınız.
	Dikkat	Makinanızın elektrik bağlantısını yetkili bir elektrik teknisyenine kurdurunuz. (Bakım ve onarım işlemlerinde de yardım alınız. Elektrik kaçağının olmamasına dikkat ediniz.)
	UYARI	Makinenizin içinde bulunan elektrik donanımını ısıdan ve sudan koruyunuz. Sert darbeler alabileceği yerlerden uzak tutunuz.

İŞARET	TEHLİKE	KAÇINMA
	DİKKAT	Koruyucu panel somunu iyi sıkıştırdığınızdan emin olunuz. Kol gücü ile sıkıştırınız. Sıkıştırmak amacı ile ek kuvvet kullanmayınız.
	UYARI	Makinanızın bakımı sırasında elektrik ile olan bağlantısını kesiniz. (Bu işlemi yetkili elektrik teknisyenine yaptırınız)
	UYARI	Makinanızın içinde bulunan elektrik panosunu acil durumlar haricinde açmayınız. (Acil durumlarda yetkili elektrik teknisyeninden yardım isteyiniz.)
	KAÇAK AKIM	Makineye enerji bağlantısı yapmadan önce şebeke girişinde kaçak akım rölesi olup olmadığını kontrol ediniz. Kaçak akım rölesi olmaması halinde şebeke girişine kaçak akım rölesini eklettiriniz.
	TOPRAKLAMA	Ek topraklama kablosunun ucunu uygun hat ile ulusal topraklama yönetmeliğine göre topraklama levhası veya çubuğuna monte ediniz.
	ELLERİNİZİ KORUYUNUZ	Makinanızın iç kısmında bulunan kasnak bölümüne eliniz sıkışabilir. Herhangi bir durumda kesinlikle bu alana müdahale etmeyiniz, arıza durumunda yetkili teknisyen veya üretici firma temsilcisinden destek alınız.

İŞARET	TEHLİKE	KAÇINMA
	<p>BAKIM ÖNCESİ ELEKTRİK FİŞİNİN TAKILI OLMADIĞINDAN EMİN OL</p>	<p>Makinaya herhangi bir bakım uygulamadan önce, fişin takılı olmadığından emin olunuz.</p>
	<p>DİKKAT ELEKTRİK</p>	<p>Dikkat yüksek voltaj bölümü ELEKTRİK çarpma tehlikesi vardır.</p>
	<p>DİKKAT YETKİLİ OLMAYAN MÜDAHALE EDEMEZ</p>	<p>Makinanızın kapak bölümünü yetkili teknisyen veya üretici firma temsilcisinden başkası açamaz.</p>

05 OLASI ARIZA VE ÇÖZÜMLERİ İLE SERVİS İSTASYONLARI İLE PARÇA MALZEMELERİNİN TEMİN EDİLECEĞİ YERLER:

ARIZANIN TANIMI	OLASI NEDENLERİ	ARIZANIN ÇÖZÜMLERİ
1 MAKİNA ÇALIŞMIYOR	Elektrik yok.	Şebeke ve makine üzerindeki tesisat ve sigortaları yetkili bir elektrikçiye kontrol ettirip arızayı gideriniz.
	Motor yanmıştır.	Motorun yanıp yanmadığını kontrol ettiriniz. (Yetkili bir elektrikçiye kontrol ettiriniz) (Orijinal yedek parça temini için firmamızı arayın önerimiz doğrudur da gerekli işlemi yapın)
	ACİL-STOP düğmesine basılmıştır.	ACİL-STOP düğmesini kontrol ediniz. (Orijinal yedek parça temini için firmamızı arayın önerimiz doğrudur da gerekli işlemi yapın)
	Emniyet Anahtarı çalışmamaktadır.	Makine kapısı açık kalmış ya da bozulmuş olabilir, kontrol ediniz. (Orijinal yedek parça temini için firmamızı arayın önerimiz doğrudur da gerekli işlemi yapın)
2 Makine sesli çalışıyor.	Rulmanlar eskimiştir.	Orijinal yedek parça temini için firmamızı arayın önerimiz doğrudur
3 Testere düzgün kesmiyor.	Bıçaklar körelmiş olabilir.	Orijinal yedek parça temini için firmamızı arayın önerimiz doğrudur da gerekli işlemi yapın)
	Bıçak ayarları yeterli olmayabilir.	Bıçakları ayarlayınız
4 Testere fazla ısınıyor.	Bıçakların döndüğü yerlerde artıklar kalmış olabilir.	Döndüğü yerleri temizleyiniz. Çekmeceyi boşaltınız.
5 Plc ekran açılmıyor	Elektirik sigortaları ve elektrik bağlantılarında arıza vardır	Lütfen yetkili servise başvurunuz.

Ürünün arızalandığında yedek parça ve satış sonrası hizmetleri imalatçı firma tarafından karşılanacağını servis istasyonu aşağıda adresi ile belirtilmiştir.

ÖNEMLİ BİLGİ :

Ürünlerimize ait yedek parça malzemeleri ve teknik servis hizmetleri firmamız tarafından karşılanmaktadır.

her türlü arıza ve yedek parça ihtiyaçlarınızda firmamıza ait iletişim adreslerinden 24 saat bağlantı kurabilirsiniz.

YEDEK PARÇA LİSTESİNİ FİRMADAN İSTEYİNİZ

KULLANIM HATALARI VE GARANTİ DIŞINDAKİ İŞLEMLER

Kuşbaşı Doğrama makinesindeki Bıçaklar, tutamaç, rulman ve motor garanti kapsamında değildir.

BIÇAKLAR	Donmuş mamul kesilmesi sonucu kırılabilir. Garanti Kapsamı dışındadır.
RULMAN	Et işlemi sırasında aşırı yüklemeye olduğundan dolayı aşınmaktadır. Garanti Kapsamı dışındadır.
MOTOR	Elektriksel bağlantılarının yanlış yapılmasından dolayı oluşabilecek arızalanmalar garanti dışındadır.

İMALATÇI FİRMA :

OMT ONARANLAR ET MAKİNA İNŞ.OTOMOTİV SAN. VE TİC. LTD.ŞTİ

Fevzi Çakmak Mah.10643 Sk.No:10 Karatay /KONYA

TEL &FAX : 0 332 345 01 19 - 0 332 345 04 31

E-POSTA: www.omtmakina.com omt@omtmakina.com

YETKİLİ SERVİS :

OMT ONARANLAR ET MAKİNA İNŞ.OTOMOTİV SAN. VE TİC. LTD.ŞTİ

Fevzi Çakmak Mah.10643 Sk.No:10 Karatay /KONYA

TEL &FAX : 0 332 345 01 19 - 0 332 345 04 31

E-POSTA: www.omtmakina.com omt@omtmakina.com

06 GARANTİ ŞARTLARI :

OMT ONARANLAR ET MAKİNA İNŞ.OTOMOTİV SAN. VE TİC. LTD.ŞTİ tarafından verilen işbu garanti, makinelerin kullanma ve bakım talimatlarında belirtilen hususlara uygun olarak kullanılmış olması ve **OMT ONARANLAR ET MAKİNA İNŞ.OTOMOTİV SAN. VE TİC. LTD.ŞTİ** nin yetkili kıldığı eleman dışındaki şahıslar tarafından bakım, onarım ve başkaca bir sebeple müdahale edilmemiş olması kaydıyla geçerli olup, ayrıca aşağıdaki hususlar garanti dışındadır.

1. Makinenin dış yüzeyinin bozulması, kırılması ve çizilmesi,
2. Yükleme, boşaltma ve taşıma esnasında meydana gelen hasar ve arızalar,
3. Voltaj düşüklüğü veya fazlalığı, hatalı elektrik tesisatı, makinenin etiketinde yazılı voltaj değerinden farklı voltajda kullanılmasından kaynaklanan hasar ve arızalar.
4. Makine ile birlikte kullanılan teçhizatın doğurabileceği arızalar.
5. Her türlü doğal afet' ten meydana gelecek hasar ve arızalar.
6. Ürünün kullanma kılavuzunda yer alan hususlara aykırı kullanılmasından kaynaklanan arızalar ve hasarlar.

7. Aşınan parçalar ve kullanım hatalarından doğabilecek elektriksel arızalar garanti dışıdır.

Yukarıda belirtilen arızaların giderilmesi ücrete tabidir.

Arızanın giderilmesi için yapılması gereken işlemin tespiti, değiştirilmesi gereken parçaların seçimi tamimiyle şirketimize aittir. Arızanın giderilmesi işlemi makinenin bulunduğu yerde veya serviste yapılabilir. Cihaz sahibinin buna muvaffak şarttır. Garanti Belgesi veya makinenin seri no su üzerinde tahrifat yapılması veya garanti belgesinin arızalı cihaza ait olmaması, garanti belgesinin ibraz edilememesi halinde garanti hükümden düşer.



SERVİS FORMU

1-MÜŞTERİ/SİPARİŞ ADI:
TARİH:

Adres-Tel-Faks

2-GARANTİ KAPSAMI: VAR

YOK

3-SERVİS HİZMETİNİN İÇERİĞİ:

4-TAMAMLANMA SÜRESİ :

5-ÖDEME ŞEKLİ VE ŞARTLAR:

NOT:

MÜŞTERİ ONAYI
SORUMLUSU ONAYI

TEKNİK SERVİS